

# TELECALL

## GŁOŚNOMÓWIĄCY WIDEO DOMOFON Z FUKCJĄ AUTOREJESTRACJI OBRAZU

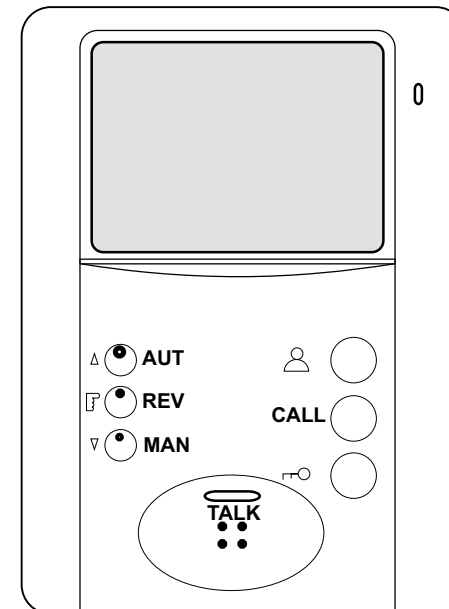

## Instrukcja instalacji Instrukcja użytkowania



ul. Nowa 20, 90-031 Łódź, tel. (0-42) 672 44 00, fax 672 44 45  
e-mail: handel@laskomex.com.pl, <http://www.laskomex.com.pl>



# TELECALL

## Zalety wideodomofonów.

Wideodomofon jest urządzeniem zapewniającym wygodę i bezpieczeństwo użytkownikom lokali w których jest zainstalowany. Umożliwia on prowadzenie rozmowy z osobami znajdującymi się przy wejściu do lokalu czy posesji z jednoczesną ich obserwacją na ekranie monitora. Ponadto znajdujący się w monitorze przycisk sterujący elektrozaczepem lub zamkiem elektrycznym pozwala na zdalne odblokowanie wejścia, przy którym znajduje się osoba odwiedzająca.

Za pomocą wideodomofonu można też w dowolnym momencie obserwować otoczenie wejścia, przy którym zamontowana jest kasetka rozmówna z kamerą.

## Czym wyróżnia się TELECALL ?

- W odróżnieniu od innych urządzeń tego typu w wideodomofonie Telecall nie jest wykorzystywana słuchawka, która przysparza często wiele kłopotów- słuchawka połączona jest z monitorem skręcającym się przewodem, narażona jest na przypadkowe strącenie, czy niewłaściwe odłożenie mogące być przyczyną wadliwego działania urządzenia. Ponadto rozmowa przez słuchawkę wymaga trzymania jej jedną ręką przy uchu, co w niektórych sytuacjach może być niewygodne. W wideodomofonie TELECALL wystarczy po wywołaniu wcisnąć na chwilę jeden przycisk i prowadzić rozmowę- głos osoby odwiedzającej dobiega z głośnika zamontowanego w monitorze i jest słyszany przez wszystkie osoby znajdujące się przy monitorze. Aby zakończyć rozmowę należy ponownie wcisnąć przycisk, lub poczekać, aż zostanie ona wyłączona automatycznie, co następuje po czasie około 1 minuty.
- Monitor posiada ekranowe menu na którym mogą być różne informacje i komunikaty, np. Aktualna data i czas. Menu umożliwia też łatwą konfigurację pracy wideodomofonu.
- Duże i wygodne w użyciu przyciski funkcyjne.
- Wbudowany układ rejestrujący obrazy osób, które próbowały się skontaktować z domownikami podczas ich nieobecności. Co bardzo istotne, obrazy te zapisywane są wraz z datą i godziną w nieulotnej pamięci, dzięki czemu można je bez problemu odtworzyć nawet w sytuacji, kiedy nastąpiła przerwa w dopływie energii elektrycznej.

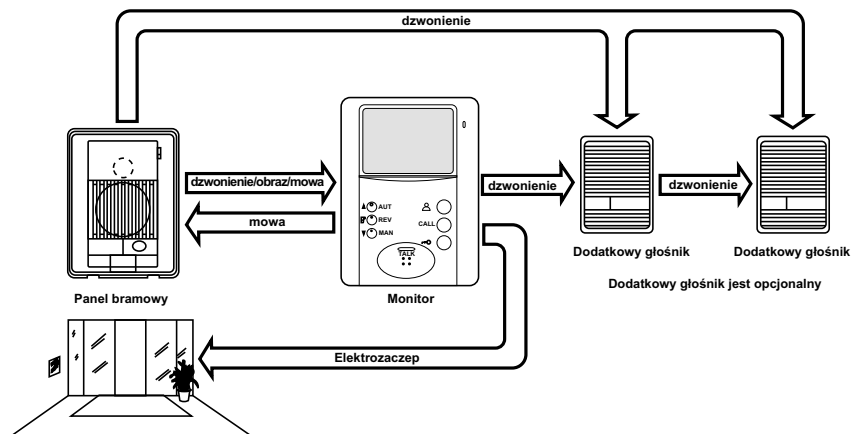

Zasada działania wideodomofonu Telecall

### Ostrzeżenia dla użytkownika:

- Przed rozpoczęciem użytkowania urządzenia należy zapoznać się z niniejszą instrukcją
- Instrukcję należy przechowywać w bezpiecznym miejscu, ponieważ może być ona potrzebna w przyszłości (np. w celach serwisowych).

### Ostrzeżenia dla instalatorów:

- Przed rozpoczęciem instalowania urządzenia należy zapoznać się z niniejszą instrukcją
- Po zakończeniu instalacji, instrukcję należy zwrócić użytkownikowi

## 3. Dane techniczne

**Monitor TDF-BEU**

Typ:	Montaż natynkowy
Wymiary:	215.4(h) x 150(w) x 59.5(d) mm
Waga:	około 1.2 kg
Zasilanie:	15V DC
Dzwonek:	Wywołanie dwutonowe (2 typy)
Ekran monitora:	4 cale, technologia flat-tube
BLC:	Regulacja automatyczna
Czasy:	1) Czas dzwonienia 30 sekund 2) Czas rozmowy: 1 lub 3 minuty 3) Czas podglądu 30 sekund 4) Wywołanie wewnętrzne: 5 sekund
Ilość rejestrowanych obrazów:	1) 16 zdjęć 2) 8 zdjęć (tryb 4-częściowego ekranu)
Informacje zapisu:	Data/Czas
Utrata zasilania:	1) Zdjęcia zostają pamiętane 2) Utrata ustawień zegara po 1 minucie
Obudowa:	ABS kość słoniowa
Temperatura pracy:	-5 do 40 C

**Kaseta rozmówna TDF-W**

Typ:	Montaż natynkowy
Wymiary:	130(h) x 98(w) x 35.5(d) mm
Waga:	około 0.24 kg
Zasilanie:	10V DC
Kamera:	CCD, 250.000 punktów
System:	NTSC
Zasięg kamery:	126 cm. poziomo na odległość 50 cm.
IRIS:	Automatyczna regulacja
Obudowa:	Ciemny brąz
Temperatura:	-10 do 50 C

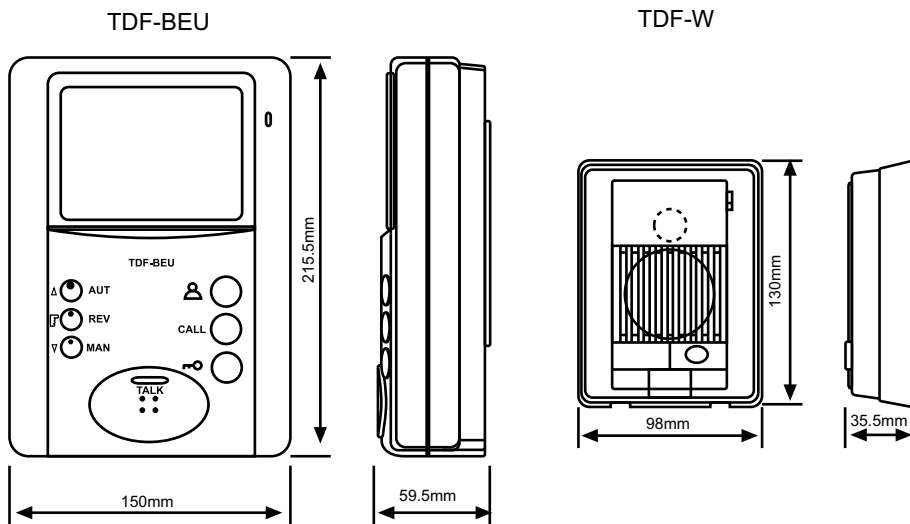

## SPIS TREŚCI

## • Instrukcje dotyczące użytkowania

1. Informacje dotyczące bezpieczeństwa użytkowania	1
2. Informacje dotyczące zasad instalacji i eksploatacji urządzenia.	1
3. Funkcje realizowane przez wideodomofon	2
1) Funkcja domofonu	2
2) Funkcja rejestracji obrazów	2
3) Inne funkcje	2
4. Funkcje podzespołów	3
5. Przed rozpoczęciem użytkowania	4
1) Podłączenie przewodu zasilającego do gniazdka sieciowego	4
2) Ustawienie daty i czasu	4
6. Korzystanie z domofonu	5
1) Nawiązywanie połączenia z kasety rozmownej	5
2) Odpowiadanie przy pomocy przycisku CALL	5
3) Zakończenie rozmowy	5
7. Inne zastosowania	6
1) Zapis obrazów przy aktywnym monitorze (funkcja „One touch record”)	6
2) Rejestrowanie obrazów gości w czasie nieobecności domowników (funkcja automatycznej rejestracji)	6
3) Przeglądanie zarejestrowanych obrazków (funkcja odtwarzania)	6
4) Nawiązanie łączności z kasety rozmownej	7
5) Obserwacja otoczenia bramy (funkcja monitorowania)	7
6) Łączność wewnętrzna	7
7) Sterowanie elementem blokady wejścia (np. elektrozaczepem)	7
8. Konfigurowanie funkcji wideodomofonu	8
• Struktura menu	8
1) Wybór tonu dzwonka	9
2) Wybór poziomu głośności	9
3) Wybór trybu rejestracji obrazów	9
4) Zapis i odtwarzanie zarejestrowanego obrazka	9
5) Usuwanie zarejestrowanych obrazków	9
6) Wybór rozmowy	10
7) Wersje językowe	10
8) Czas rozmowy	10
9) Wybór animacji	11
9. Komunikaty i sygnalizacja	11
1) Lampki	11
2) Wskazania na ekranie	11
3) Wykaz ustawień czasu rejestracji	11

## • Instrukcje dotyczące instalacji

1. Instalacja monitora	12
1) Ważne informacje dotyczące instalacji modułu Monitora	12
2) Informacje dotyczące instalacji kasety rozmownej	13
2. Schemat połączeń	14
3. Dane techniczne	15

# INSTRUKCJA UŻYTKOWNIKA

## 1. Informacje dotyczące bezpieczeństwa

- We wnętrzu urządzenia znajdują się elementy, na których występuje wysokie napięcie. Urządzenia nie należy otwierać lub demontować, ponieważ grozi to powstaniem pożaru lub porażeniem prądem elektrycznym.
- Nie należy zatykać otworu wentylacyjnego, wsuwać do wnętrza urządzenia elementów metalowych, należy też chronić urządzenie przed upadkiem, ponieważ grozi to uszkodzeniem, powstaniem pożaru lub porażeniem prądem elektrycznym.
- Nie można dopuścić do zalania wnętrza urządzenia (wodą, napojami, itp), jak również do zamoczenia urządzenia, ponieważ grozi to powstaniem pożaru lub porażeniem prądem elektrycznym.
- Na przewodzie zasilającym nie należy umieszczać żadnych przedmiotów (np. mebli), ponieważ może to spowodować jego uszkodzenie i wystąpienie pożaru lub porażenie prądem elektrycznym.
- W czasie użytkowania nie należy zwiijać przewodu zasilającego, ponieważ może to spowodować nadmierne wydzielanie ciepła, prowadzące do powstania pożaru lub stopienia przewodu.
- Urządzenie należy zamontować w miejscu, w którym nie będzie ono narażało użytkowników na przypadkowe zranienie.
- Należy sprawdzać okresowo, czy przewód zasilający jest prawidłowo włączony. Nieprawidłowe włączenie może spowodować jego przegrzanie lub stopienie.
- Urządzenia nie należy instalować w miejscach występowania niskich temperatur ( np. wewnątrz pomieszczeń chłodniczych), lub naprzeciwko urządzeń wytwarzających niskie temperatury, miejscach o niestabilnej konstrukcji, miejscach występowania drgań lub uderzeń. Nie zastosowanie się do tych zaleceń może spowodować uszkodzenie urządzenia.
- Należy unikać montażu w miejscach występowania zakłóceń elektrycznych (np. Iskrzeń). Nie zastosowanie się do tych zaleceń może spowodować wadliwe działanie urządzenia.
- W przypadku występowania burzy, należy natychmiast zaprzestać korzystania z urządzenia. Nie zastosowanie się do tego zalecenia może spowodować porażenie prądem elektrycznym.

## 2. Informacje dotyczące zasad instalacji i eksploatacji urządzenia

- **Monitor**
  - W czasie rozmowy należy zachować odległość około 50 cm od monitora i kasy rozmównej. W przeciwnym wypadku głos może być zniekształcony.
  - Głośne dźwięki występujące wokół monitora lub kasy rozmównej mogą spowodować zakłucenia powodujące zniekształcenie i przerywanie rozmowy prowadzonej za pośrednictwem urządzenia.
  - W czasie rozmowy między dwiema osobami znajdującymi się przy kasecie rozmównej i monitorze, w danej chwili mówić powinna tylko jedna osoba. Druga osoba może rozpocząć wypowiedź w chwili, kiedy pierwsza przestała mówić. W przypadku, kiedy mówili będą obie osoby jednocześnie może dojść do przerywania i zniekształcenia wypowiedzi.
  - Nie należy zasłaniać otworów głośnika znajdujących się w dolnej części obudowy monitora. W pobliżu głośnika nie należy umieszczać żadnych przedmiotów. Może to spowodować pogorszenie jakości dźwięku lub przerwy w rozmowie.
- **Kaseta rozmówna**
  - W czasie godzin nocnych dioda LED znajdująca się wewnątrz kasy rozmównej będzie oświetlać osobę znajdującą się w odległości nie większej niż 50 cm. Jeżeli wymagane jest oświetlenie większego obszaru, należy zastosować osobne oświetlenie.
  - Znaczne, gwałtowne obniżenie temperatury powietrza może spowodować zaparowanie soczewki kasy rozmównej i pogorszenie jakości obrazu. Nie jest to objawem uszkodzenia, w przeciągu krótkiego okresu czasu jakość obrazu ulegnie poprawie.
  - Podczas silnych mrozów soczewka kasy rozmównej może pokryć się szronem, a obraz może być zamazany.
  - Pomimo tego, że kasetka rozmówna jest wodoodporna, nie można dopuścić do silnego zalania jej wodą (np. z węża ogrodowego). Nie należy również dopuścić, aby do wnętrza urządzenia przeniknęła woda.

## 3. Schemat połączeń

TDF-W

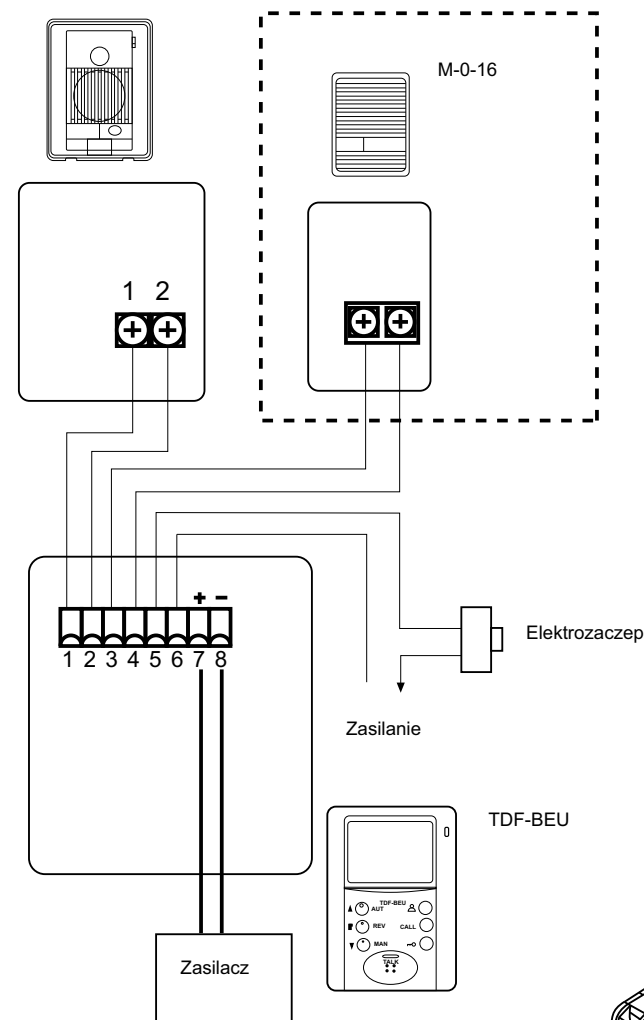

Długości przewodów		
Średnica przewodu	∅ 0.65	∅ 0.9
Monitor panel bramowy	50m	100m
Monitor dodatkowy głośnik	50m	

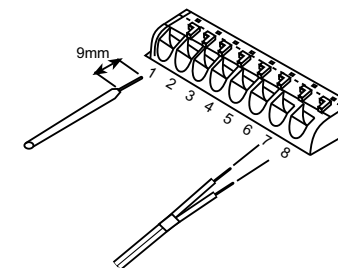

Złącze do podłączenia przewodów

## 2. Instalacja kasety rozmównej

- Nie należy instalować urządzenia w miejscach występowania silnych podmuchów wiatru lub w miejscach występowania silnego hałasu, ponieważ może to powodować przerywanie rozmowy
- Nie należy instalować urządzenia w miejscach występowania światła słonecznego, lub silnego oświetlenia znajdującego się za plecami osoby stojącej przed bramą. Może to spowodować pojawienie się na obrazie nadmiaru koloru białego, białych linii, lub rozmycie obrazu.

Wysokość instalacji kamery i pole widzenia

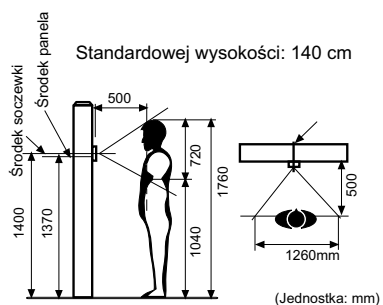

Pole widzenia obrazu – od około 104 do 176 cm

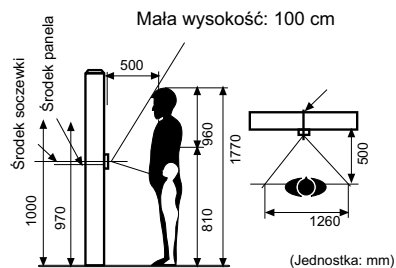

Pole widzenia obrazu – od około 81 do 177 cm

Dźwignia do zmiany kąta widzenia kamery.

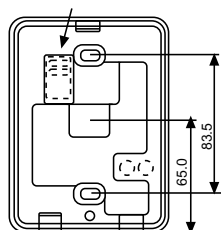

Tył panela

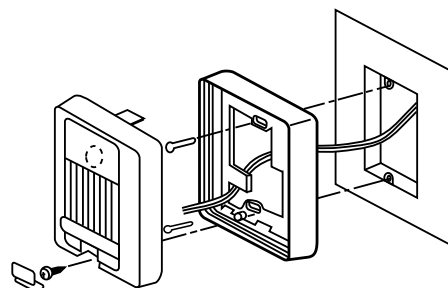

Montaż kasety rozmównej

## 3. Funkcje realizowane przez wideodomofon

### 1) Funkcja domofonu

- Komunikacja głosowa bez konieczności angażowania rąk po nawiązaniu połączenia 7
- Odpowiedź za pomocą jednego przycisku, jedynie poprzez naciśnięcie przycisku rozmowy w monitorze 7
- Funkcja monitorowania obrazu i dźwięku na obszarze wokół drzwi wejściowych z kasetą rozmówną 9
- Funkcja łączności wewnętrznej między monitorem a dodatkowym głośnikiem 9
- Możliwość prowadzenia rozmowy między osobą odwiedzającą znajdującą się przy drzwiach a lokatorem 9,13
- Dźwięk dzwonka może być słyszalny w miejscach odległych od monitora (np. na drugim piętrze) dzięki zainstalowaniu dodatkowego głośnika. 7

### 2) Funkcja rejestracji obrazów

- Możliwość zarejestrowania do 16 obrazów odwiedzających osób 12
- Możliwość podziału ekranu na 4 części 12
- Odtwarzanie zarejestrowanych obrazów po naciśnięciu przycisku podglądu 8
- Dzięki zastosowaniu pamięci Flash zarejestrowane obrazy nie zostaną skasowane w przypadku zaniku napięcia zasilania 8
- Funkcja automatycznej rejestracji umożliwi rejestrację obrazów odwiedzających gości w czasie nieobecności domowników. Funkcja ta uruchamiana jest przyciskiem znajdującym się w monitorze 8
- Funkcja rejestracji za pomocą jednego przycisku, umożliwiającą rejestrację obrazu w trybie rozmowy, lub po aktywacji monitora przez domownika. 8
- Funkcja zegara umożliwiająca określenie daty / godziny zapisu obrazu do pamięci 6
- W przypadku zaniku napięcia zasilania zegar funkcjonuje przez jedną minutę.
- Funkcja selektywnego kasowania obrazów 13

### 3) Inne funkcje

- Zmiana konfiguracji za pomocą menu wyświetlanego na ekranie 6,10
- Możliwość wyboru jednego z dwóch brzmień dzwonka 12
- Wyświetlanie animacji na ekranie 14
- Szeroki kąt widzenia kamery (szerokość pola widzenia – 126 cm, odległość – 50 cm) 19
- Mechanizm umożliwiający regulację położenia kamery w kasecie rozmównej 19
- Funkcja Sterowania elementem blokady wejścia (wymaga odrębnego źródła zasilania) 9

#### 4. Funkcje podzespołów

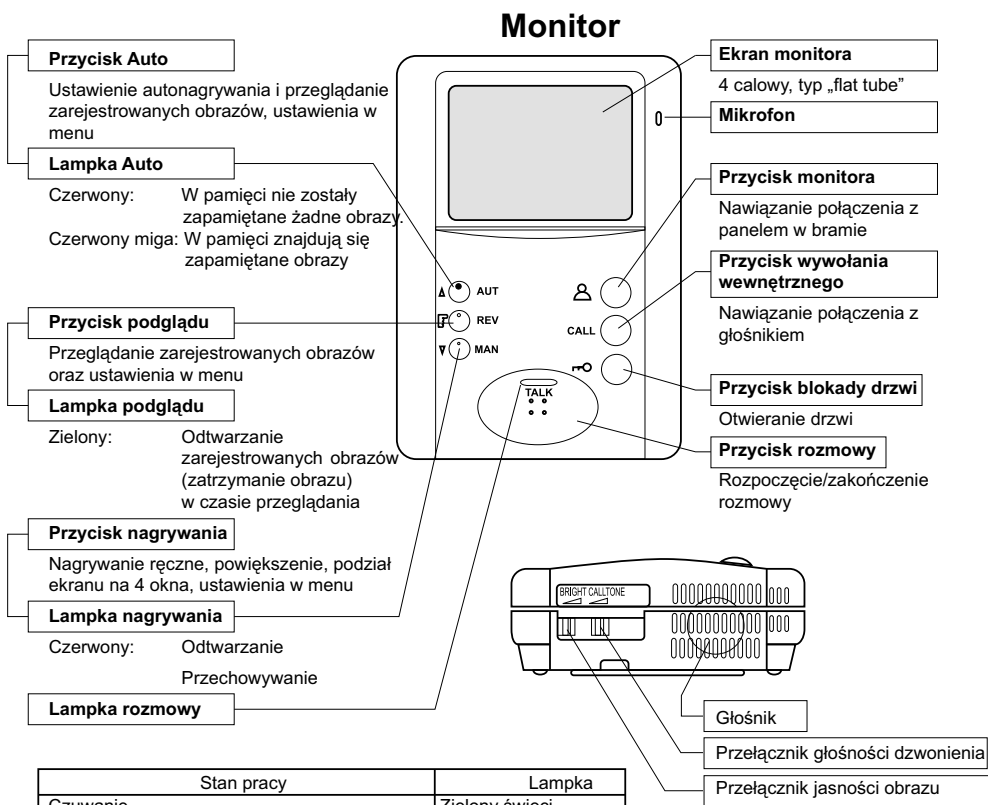

Stan pracy	Lampka	
Czuwanie	Zielony świeci	
Obserwacja	Zielony świeci	
Wywołanie z bramy	Mikrofon: ON	Zielony świeci
	Mikrofon: OFF	Zielony miga
Rozmowa	Z monitora do bramy	Zielony świeci
	Z bramy do monitora	Pomarańczowy świeci
Wywołanie wewnętrzne	Pomarańczowy miga	
Brak zasilania	Nic nie świeci	

#### Panel bramowy wideo

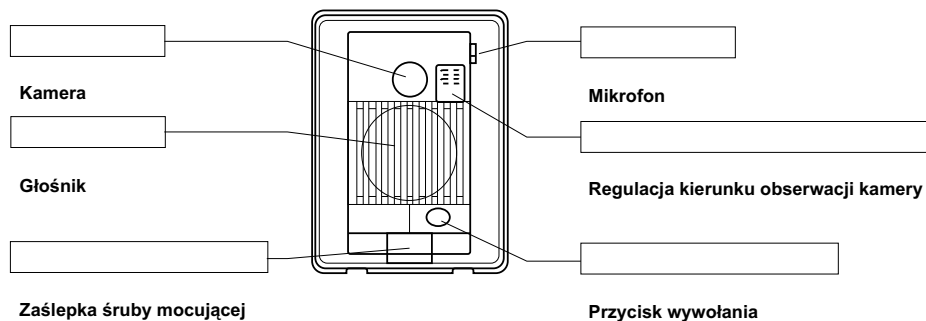

# INSTRUKCJA UŻYTKOWNIKA

## 1. Instalacja monitora

### 1) Ważne informacje dotyczące instalacji monitora

- Chronić urządzenie przed upadkiem, nie poddawać go działaniu silnych sił zewnętrznych, ponieważ może to doprowadzić do uszkodzenia ekranu monitora.
- Nie instalować urządzenia w miejscach o ekstremalnie niskich lub wysokich temperaturach, ponieważ może to doprowadzić do nieprawidłowego funkcjonowania urządzenia lub do jego uszkodzenia.
- Monitor został zaprojektowany do eksploatacji jedynie w pomieszczeniach zamkniętych. Nie należy go instalować poza pomieszczeniami zamkniętymi, ponieważ może ulec uszkodzeniu.

### Montaż na ścianie

1. Zainstalować kasetkę na ścianie, w pozycji pionowej. Przeprowadzić przewody sygnałowe przez otwór.
2. Z monitora zdemontować metalowy wspornik, przeznaczony do montażu w ścianie i za pomocą załączonych 2 śrub (M4x30) przykręcić go w kasetce.
3. Po podłączeniu przewodów sygnałowych i zasilania do monitora, zainstalować go w kasetce. Umieścić zaczepy w otworach znajdujących się w tylnej części urządzenia, następnie wcisnąć urządzenie na głębokość około 12 mm, do momentu zatrzaśnięcia.

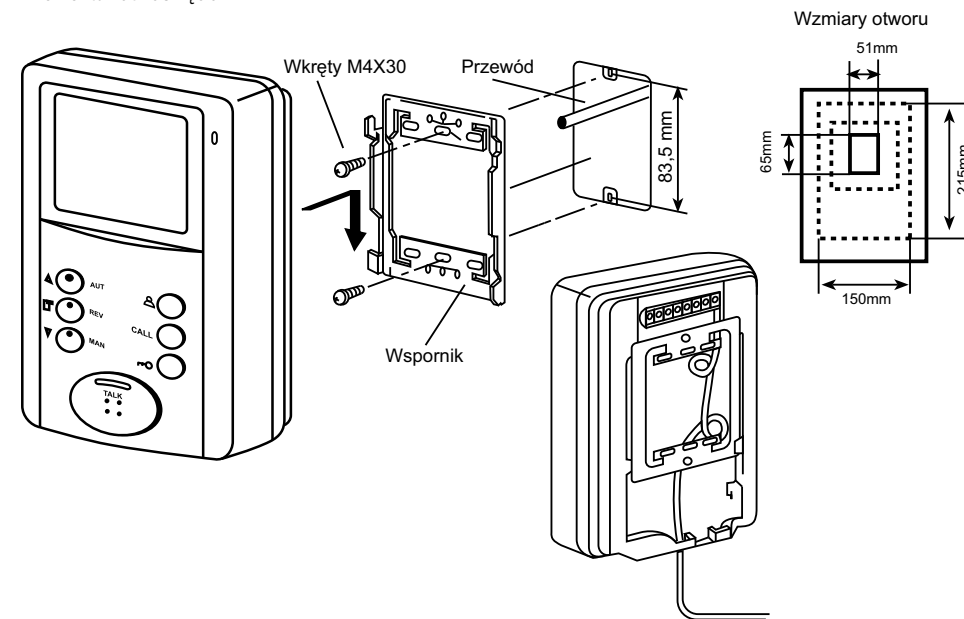

By zapewnić jak najlepsze warunki użytkowania, monitora powinien zostać zainstalowany na wysokości 150 cm (środek ekranu) od podłogi.

### Uwagi:

- Głośnik znajduje się w dolnej części urządzenia. Dolnej części urządzenia nie należy niczym przykrywać, nie należy również umieszczać tam żadnych przedmiotów, ponieważ może to spowodować akustyczne sprzężenie zwrotne.

9) Wybór animacji

Wybierając animację, uzyskuje się możliwość oglądania ruchomych obrazków w trybie monitorowania.

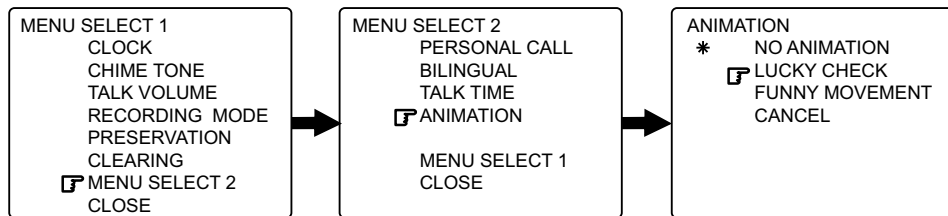

1) Lampki

Lampka Call .....	Świeci w kolorze zielonym .....	Tryb czuwania
	Miga czerwony .....	Dzwonienie z kasy rozmównej
	Świeci w kolorze pomarańczowym ....	Tryb rozmowy
Lampka Auto .....	Świeci w kolorze czerwonym .....	Tryb rejestracji automatycznej - brak wizyt gości
	Miga czerwony .....	Tryb rejestracji automatycznej – były wizyty gości.
Lampka Rewiew .....	Świeci w kolorze czerwonym .....	Kiedy obraz odtwarzani (zatrzymanego obrazu) jest sprawdzany
Lampka Recording .....	Świeci w kolorze czerwonym .....	Obrazek zarejestrowany jest odtwarzany. (W przybliżeniu około 2 sekund)
	Miga w kolorze czerwonym .....	W czasie przenoszenia zarejestrowanych danych (Nie dozwolone jest dodawanie zarejestrowanych obrazków)

2) Wskazania na ekranie

Zegar w dolnej części ekranu przy obrazie dynamicznym .....	Czas bieżący
Zegar w dolnej części ekranu przy obrazie nieruchomym .....	Czas rejestracji
Zegar w górnej części ekranu przy obrazie nieruchomym:	
A .....	Ekran odtwarza automatycznie zarejestrowany sygnał
M .....	Ekran odtwarzania sygnału zarejestrowanego.
01 do 16 .....	Kolejność rejestrowanych obrazków

3) Wykaz ustawień czasu rejestracji

- Naciśnięcie przycisku TALK w czasie rozmowy przez domofon ..... 1 lub 3 minuty
- Nie naciśnięcie przycisku TALK w czasie rozmowy przez door phone ..... 30 sekund
- Naciśnięcie przycisku MONITOR w celu podglądu bramy ..... 30 sekund
- Ustawienie MENU SELECT 1 lub 2 ..... 3 minuty
- Przegląd ..... 3 minuty

5. Przed rozpoczęciem użytkownika

1) Dołączyć przewód zasilający do gniazdka sieciowego napięcia przemiennego

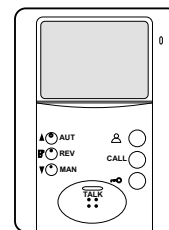

- W przeciągu paru sekund wyświetlony zostanie ekran powitalny (WELCOME)
- \* następnie lampka Call zaświeci się w kolorze zielonym

2) Wprowadzić aktualną datę i czas

• Uaktywnić menu

Nacisnąć jednocześnie przyciski A (AUT) i V (MAN) aby wyświetlić 1 pozycję menu (obraz Video z kasy rozmównej nie będzie wyświetlany do momentu zakończenia definiowania ustawień).

\* Lampki AUTO, REVIEW, RECORD świecą na czerwono  
Lampka CALL świeci na zielono

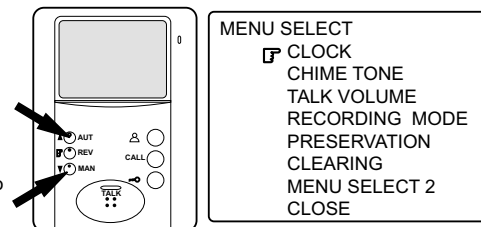

• Ustawianie aktualnego czasu

- Znak **☞** wskazuje aktywną pozycję menu, nacisnąć (REV).
- wyświetlone zostanie 9901 01 00:00
- Segmenty oznaczające rok (99) zaczną migać. Wprowadzić odpowiednią wartość pomocą przycisków A i V, a następnie nacisnąć **☞**
- Zaczną migać segmenty oznaczające miesiąc. Wprowadzić odpowiednią wartość za pomocą przycisków A i V, a następnie nacisnąć **☞**
- Powtórz te same kroki, aby ustawić dzień/godzinę/minutę.
- Po ustawieniu minut nastąpi powrót do 1 pozycji menu.
- Aby zakończyć procedurę ustawiania, przesunąć kursor **☞** na koniec (END) i nacisnąć **☞** (REV). Przez moment słyszalny będzie dźwięk

\* AUTO, REVIEW, RECORD: zgasną, CALL zaświeci się w kolorze zielonym.

• Sprawdzenie ustawień zegara

- Nacisnąć przycisk MONTOR lub TALK.
- Na ekranie wyświetlony zostanie obraz z kasy rozmównej. Sprawdzić, czy aktualna data / aktualny czas wyświetlane są w dolnej części ekranu.

\* Jeśli naciśnięty zostanie przycisk TALK, zaświeci się on w kolorze czerwonym lub pomarańczowym, poprzez głośnik kasy rozmównej słyszalny będzie dźwięk z monitora.

\* Jeżeli to nie nastąpi, spróbować ponownie.

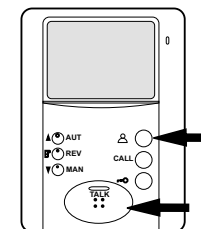



## 6. Korzystanie z wideodomofonu

### 1) Nawiązanie połączenia

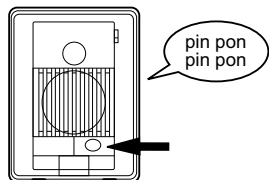

- Nacisnąć przycisk CALL w kasecie rozmównej aby uruchomić sygnał dzwonka w monitorze. Dla potwierdzenia kasetka rozmówna również generuje dźwięk dzwonka (pin pon pinpon)
- O ile w monitorze został wciśnięty przycisk 'TALK' można prowadzić rozmowę między osobami znajdującymi się przy kasecie rozmównej i monitorze.

#### • Na ekranie pojawia się obraz z kamery

- W momencie nadejścia wywołania z kasety rozmównej, na ekranie pojawi się obraz z kamery, zaś z dodatkowego głośnika słyszalny będzie sygnał dźwiękowy.

- Jeżeli po 30 sekundach od wygenerowania sygnału dźwiękowego nie nastąpi odpowiedź, urządzenie powróci do trybu czuwania.
- Czas trwania rozmowy jest ustawiony fabrycznie na około 1 minutę

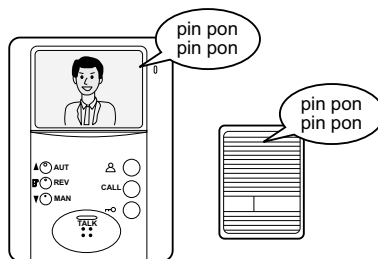

### 2) Odpowiadanie przy pomocy przycisku TALK

(funkcja "odpowieź za pomocą jednego przycisku")

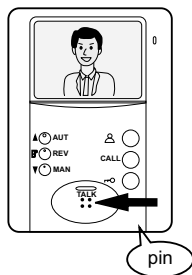

- W momencie usłyszenia sygnału dźwiękowego nacisnąć przycisk TALK. Po usłyszeniu sygnału "pi" można przeprowadzić rozmowę.

- Kolor lampki TALK wskazuje kierunek przeprowadzanej rozmowy w następujący sposób: Kasetka rozmówna
- Monitor : kolor świecenia - pomarańczowy
- Monitor -Kasetka rozmówna: kolor świecenia - czerwony
- \*\* Czas trwania rozmowy jest ustawiony fabrycznie na około 1 minutę.

### 3) Zakończenie rozmowy

- Po zakończeniu rozmowy, nacisnąć przycisk TALK, aby powrócić do stanu czuwania.

- Kolor lampki TALK zmieni się na zielony.

- Nawet, jeśli przycisk TALK nie zostanie naciśnięty, każda rozmowa zostanie zakończona automatycznie minutę po rozpoczęciu.

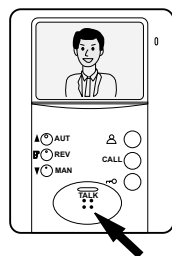

### 5) Usuwanie zarejestrowanych obrazków

Usuwanie niepotrzebnych obrazków

- Aby usunąć wszystkie zarejestrowane obrazki, za wyjątkiem tych zabezpieczonych opcją PRESERVATION, należy wybrać opcję CLEARING 2.
- Aby usunąć wszystkie zarejestrowane obrazki, łącznie z tymi, zabezpieczonymi opcją PRESERVATION, należy wybrać opcję CLEARING 1

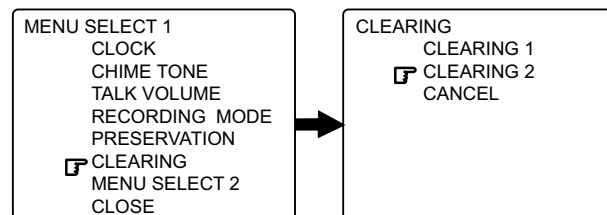

### 6) Wybór rozmowy

Wzywanie osób stojących przy drzwiach.

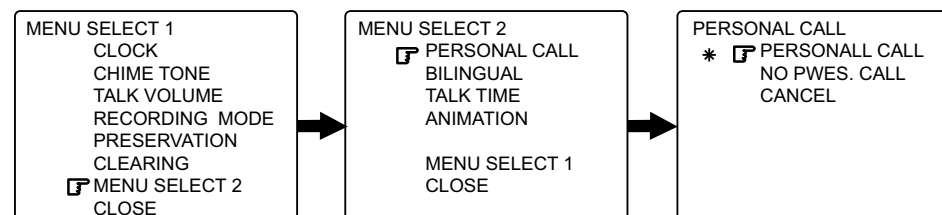

### 7) Wybór funkcji dwujęzycznej

Komunikaty na ekranie mogą być wyświetlane w języku angielskim lub japońskim. Nie jest zalecana zmiana języka na japoński, ponieważ powrót do menu angielskiego może być trudny.

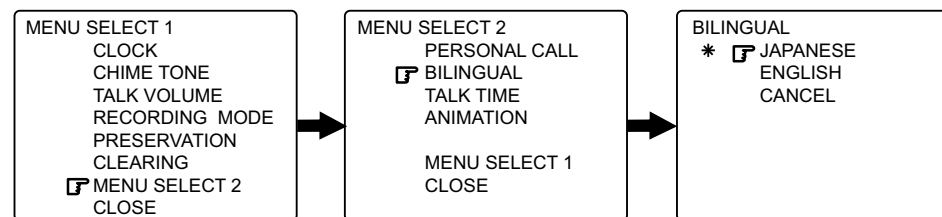

### 8) Timer czasu rozmowy

Określanie czasu trwania rozmowy

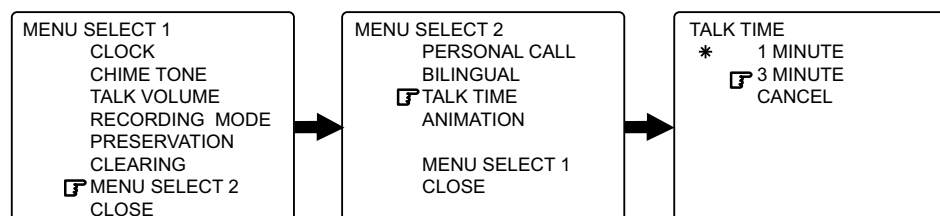



1) Wybór tonu dzwonka

Możliwy jest wybór jednego z dwóch rodzajów tonu dzwonka.

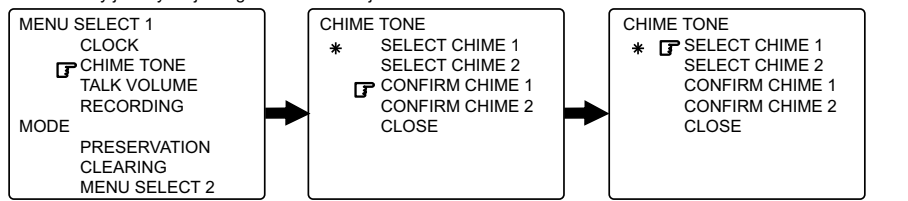

2) Wybór poziomu głośności mowy

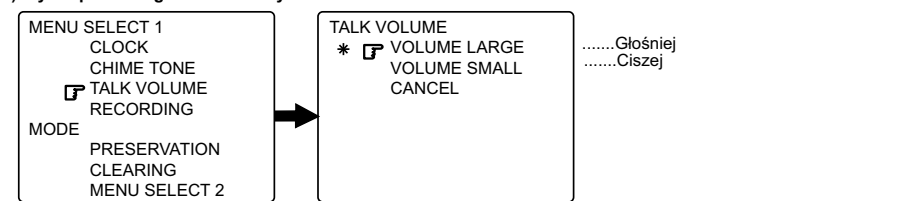

3) Wybór trybu rejestracji

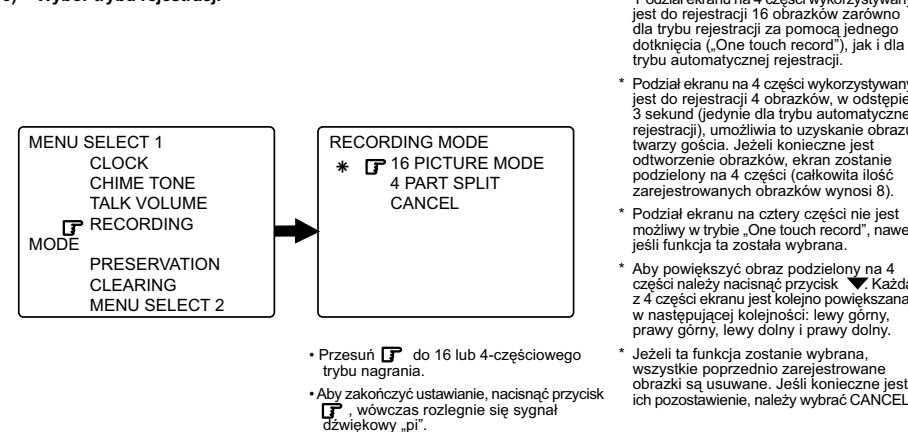

4) Zapis i wybór zarejestrowanego obrazka

Możliwe jest przechowywanie do 4 zarejestrowanych obrazków.

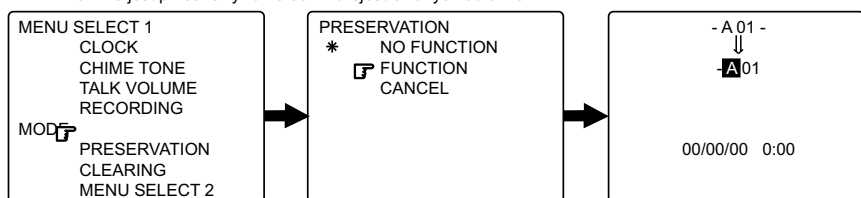

7. Inne zastosowania

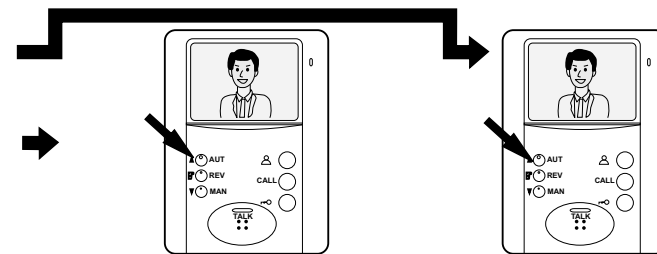
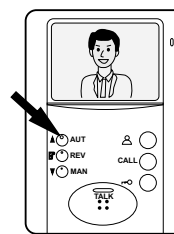
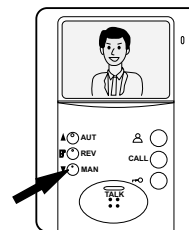

• Aby uaktywnić funkcję automatycznej rejestracji należy nacisnąć przycisk AUTO, wówczas zapali się czerwona lampka.

- Jeżeli po powrocie do domu lampka świeci w sposób ciągły, oznacza to, że w międzyczasie z domofonu nie korzystały żadne osoby.
- Nacisnąć przycisk AUTO, wówczas lampka AUTO zgaśnie.

- Jeżeli w czasie nieobecności byli jacyś goście, lampka AUTO miga.
- Nacisnąć przycisk AUTO, wyświetlony zostanie ostatni zarejestrowany obrazek.
- Naciskając przycisk REVIEW można odtworzyć w kolejności wszystkie zarejestrowane obrazki.
- Po wyświetleniu wszystkich obrazków, urządzenie przejdzie do trybu czuwania.

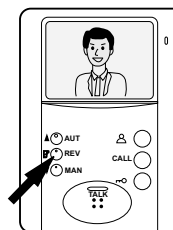

#### 4) Nawiązanie łączności z kasety rozmównej do monitora

- Nacisnąć przycisk CALL w domofonie, po usłyszeniu dźwięku dzwonka można rozpocząć rozmowę z osobą stojącą przy monitorze.
- \* Podczas wywołania, odpowiedź głosowa nie jest dostępna.
- \* Lampka TALK miga w kolorze czerwonym.

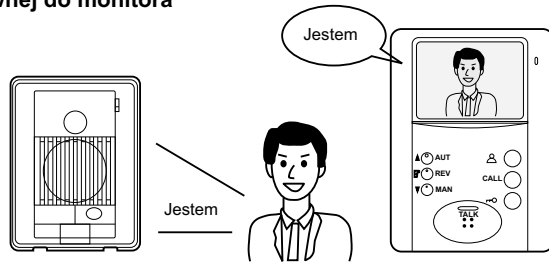

#### 5) Obserwacja otoczenia bramy (Funkcja monitorowania)

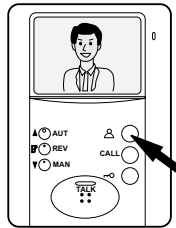

- Aby mieć możliwość monitorowania otoczenia bramy wejściowej i słyszenia dźwięków z jej otoczenia należy nacisnąć przycisk MONITOR.
- Aby powrócić do stanu czuwania należy ponownie nacisnąć przycisk MONITOR.
- \* Przycisk TALK świecić będzie w kolorze zielonym.
- \* Po 30 sekundach pracy w trybie monitorowania, monitor powróci do stanu czuwania.

#### 6) Funkcja wywołania wewnętrznego

- Po naciśnięciu przycisku "CALL" i sygnale dźwiękowym "pi", przez 5 sekund wypowiedziane słowa są słyszalne w dodatkowym głośniku.
- Jeżeli przycisk zostanie przytrzymany, głos będzie słyszalny przez 1 minutę.
- \*Lampka CALL zmieni kolor z zielonego na pomarańczowy, ponadto będzie migać.
- \* Po 1 minucie urządzenie powróci do stanu czuwania.
- \* Funkcja ta nie jest dostępna w następujących sytuacjach:
  - Jeżeli aktywne są różne funkcje (dzwonienie, komunikacja, monitoring, odtwarzanie lub rejestracja).
  - Jeżeli funkcja wywołań pomiędzy pokojami jest w danej chwili niedostępna, słyszalny będzie ostrzegający dźwięk "pi".

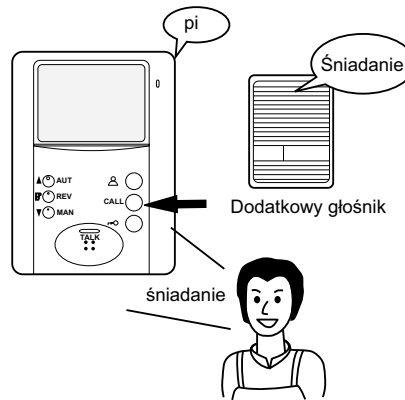

#### 7) Sterowanie elementem blokady wejścia

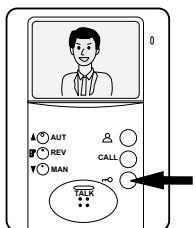

- Otwarcie drzwi możliwe jest jedynie w momencie, gdy przytrzymany jest przycisk
- \* Lampka TALK: świeci w kolorze zielonym
- \* Naciśnięcie przycisku powoduje uruchomienie przekaźnika (30VDC/ 1A), przekaźnik zostaje uruchomiony tak długo, jak długo wciśnięty jest przycisk

#### 8. Konfiguracja wideodomofonu

Aby wejść do MENU monitora należy jednocześnie nacisnąć przyciski AUT i MAN

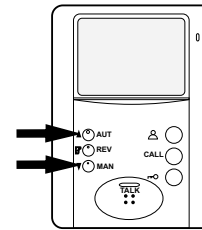

• Struktura menu

MENU SELECT  
CLOCK  
CHIME TONE  
TALK VOLUME  
RECORDING MODE  
PRESERVATION  
CLEARING  
MENU SELECT 2  
CLOSE

MENU SELECT 2  
PERSONAL CALL  
BILINGUAL  
TALK TIME  
ANIMATION  
  
MENU SELECT 1  
CLOSE

